

Era Fit

Внутривальный двигатель



Типы: E Fit S, E Fit M, E Fit L



RU - Инструкции и меры техники безопасности при монтаже и эксплуатации

IS0270B00MM_21-06-2013

Краткое руководство по использованию Era Fit

внутриальный двигатель
для маркиз и ставен

Примечание по использованию данного руководства • Нумерация рисунков в данном руководстве не соответствует нумерации в полном руководстве по эксплуатации. • Краткое руководство по использованию не заменяет полное руководство по эксплуатации.

Nice

1. Электрические соединения, см. главу 4

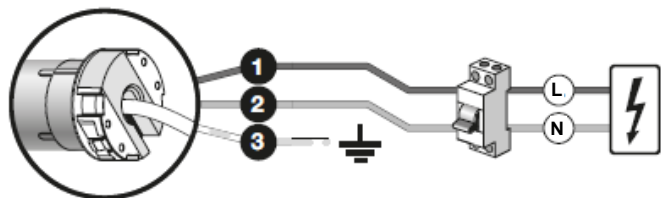

Кабель	Цвет	Подключение
1.	Коричневый	Фаза источника питания
2.	Синий	Нейтраль
3.	Желто-зеленый	Земля



2. Сохранение в памяти ПЕРВОГО передатчика, см. раздел 5.5



3. Ручная регулировка высоты верхнего конечного выключателя («0») и высоты нижнего конечного выключателя («1»), см. раздел 5.6.1



ПРИМЕЧАНИЕ: вы можете начать настройку с любого конечного выключателя по вашему усмотрению. Повторите описанные действия для сохранения другого конечного выключателя.

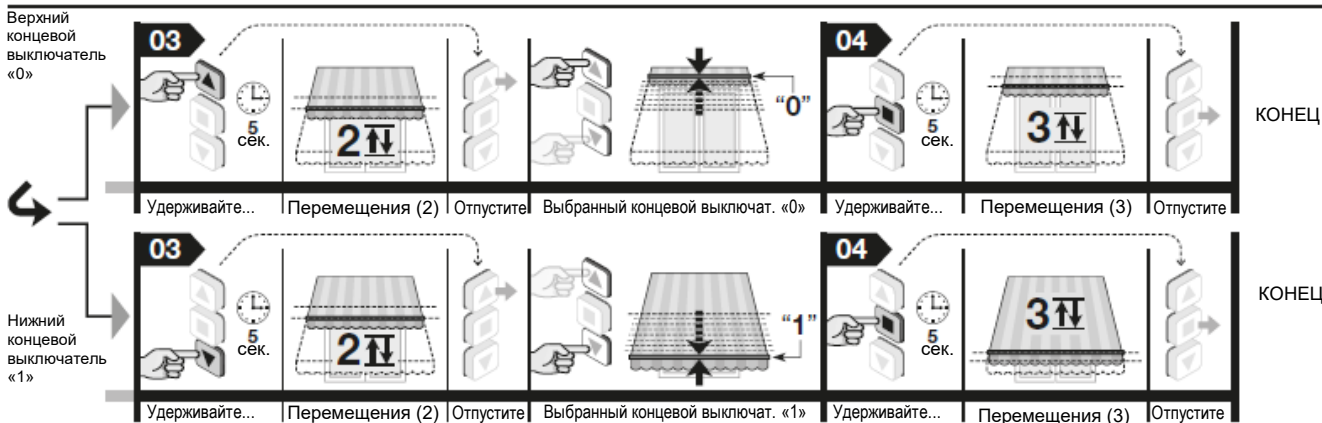

4. Полная очистка памяти, см. раздел 5.13



Полное руководство по эксплуатации

Пояснения по тексту настоящего документа: некоторые из рисунков, упоминаемых в тексте, приведены в конце документа.

1. ПРЕДУПРЕЖДЕНИЯ И ОБЩИЕ ПРАВИЛА ТЕХНИКИ БЕЗОПАСНОСТИ

- **Внимание!** Важные указания по технике безопасности: сохраните документ для будущего использования.
- **Внимание!** Для обеспечения безопасности необходимо строго следовать данным указаниям. Перед началом работы необходимо внимательно изучить настоящее руководство.

1.1. Меры предосторожности при монтаже

- Все операции по монтажу изделия, сборке, программированию и техническому обслуживанию должны выполнять только специалисты, имеющие надлежащую квалификацию и навыки, в строгом соответствии с действующим законодательством, стандартами, нормативами и указаниями, приведенными в настоящем руководстве.
- Перед началом монтажа прочитайте раздел 3.1, чтобы убедиться в пригодности данного изделия для автоматизации именно вашей маркизы/ставни. Если изделие не подходит, то приступать к монтажу ЗАПРЕЩЕНО.
- Любые операции по монтажу и техническому обслуживанию изделия разрешается выполнять только при полном отключении электрического оборудования от сети питания. Кроме того, перед началом работы необходимо повесить на рубильник табличку с текстом «НЕ ВКЛЮЧАТЬ! РАБОТАЮТ ЛЮДИ».
- Перед началом работ отсоедините все электрические кабели, не связанные с системой, и отключите все механизмы, которые не требуются для автоматического управления маркизой/ставней.
- Если изделие планируется установить на высоте менее 2,5 метров от пола либо от другой опорной поверхности, то движущиеся части необходимо защитить соответствующим кожухом для предотвращения случайного доступа. Способы обеспечения защиты должны быть приведены в документации на маркизу/ставню; при этом необходимо обеспечить доступ к движущимся частям для их обслуживания.
- Во время монтажа обращайтесь с изделием бережно: берегите его от сдавливания, падений, ударов, а также контакта с любыми жидкостями; не сверлите корпус двигателя и не ввинчивайте в него саморезы, не оставляйте изделие вблизи от источников тепла или открытого огня (рис. 1). Такие действия могут привести к повреждению изделия, его неисправности или опасным ситуациям. Если это произошло, следует немедленно прекратить работу и связаться со службой технической поддержки Nice.
- Не закручивайте винты в ту часть намоточного вала, внутри которой располагается двигатель. Такие винты могут повредить его.
- Не разбирайте изделие, если только это прямо не указано в настоящем руководстве.
- Не вносите в изделие никакие изменения, за исключением описанных в настоящем руководстве. Изготовитель снимает с себя всякую ответственность за ущерб, нанесенный вследствие самовольной модификации изделия.
- Если устройство устанавливается под открытым небом, необходимо обеспечить защиту кабеля питания, поместив его в кабель-канал, предназначенный для этих целей.
- Если кабель питания был поврежден во время установки, запрещается использовать изделие, так как кабель не подлежит замене и может стать источником опасности. В этом случае обратитесь в службу технической поддержки Nice.
- При монтаже системы следите, чтобы во время перемещения маркизы/ставни вблизи них не было людей.

1.2. Предупреждения по использованию

- Этим изделием не должны пользоваться лица со сниженными физическими, сенсорными или умственными способностями, а также лица, не имеющие необходимого опыта и навыков, в том числе и дети, если только соответствующие инструкции по использованию изделия не были им переданы при посредничестве лица, ответственного за их безопасность, осуществляющего наблюдение за ними и проводящего с ними инструктаж.
- Не позволяйте детям играть со стационарной панелью управления. Устройства дистанционного управления следует хранить вне досягаемости детей.
- Во время выполнения маневра следите за автоматикой и не позволяйте никому приближаться, пока перемещение не завершится.
- Не запускайте автоматику, когда поблизости проводятся работы, например, мытье окон, техническое обслуживание и пр. Перед началом подобных работ следует отключить питание устройства.
- Не забывайте регулярно проверять балансировочные пружины, а также шнуры на признаки износа (при их наличии). Не используйте изделие, требующее регулировки или ремонта; в подобных случаях необходимо обратиться за помощью к специалистам.

2. ОПИСАНИЕ ИЗДЕЛИЯ И ПРЕДУСМОТРЕННОЕ ПРИМЕНЕНИЕ

Era Fit — это семейство внутривальных двигателей, предназначенных исключительно для автоматизации различных типов маркиз и ставен. Его применение в любых других целях строго запрещено. Изготовитель не несет ответственности ни за какой ущерб, причиненный в результате использования изделия в любых целях, не описанных в настоящем руководстве.

Функциональные характеристики изделия:

- оно питается от электросети;
- оно должно устанавливаться внутри намоточного вала, выступающий конец крепится к внутренней поверхности короба соответствующими кронштейнами и винтами (не входят в комплект поставки);
- оно имеет встроенный приемник радиосигналов и блок управления с энкодером, который осуществляет электронное управление точно срабатывания концевых выключателей и перемещением;
- оно совместимо со всеми электронными средствами управления Nice (передатчиками и погодными датчиками), в которых используется радиосистема NRC;
- оно может управляться по радиоканалу с помощью различных дополнительных принадлежностей, не входящих в комплект поставки (см. рис. 3);
- его можно запрограммировать по радиоканалу, используя портативный передатчик;
- оно может поднимать и опускать маркизу/ставню, останавливать ее в крайнем верхнем, крайнем нижнем и промежуточных положениях;
- оно оборудовано системой защиты от перегрева, которая в случае перегрева, вызванного непрерывной работой механизма дольше указанного времени, автоматически отключает питание и вновь его включает лишь после того, как температура снизится до допустимого значения;
- оно поставляется в различных исполнениях с различным крутящим моментом двигателя (мощностью).

3. МОНТАЖ ДВИГАТЕЛЯ И ВСПОМОГАТЕЛЬНОГО ОБОРУДОВАНИЯ

3.1. Проверки перед монтажом и ограничения при использовании

- Сразу после распаковки изделия проверьте его состояние.
- Это изделие поставляется в разных исполнениях с разным крутящим моментом двигателя. Каждое исполнение рассчитано на работу с маркизой/ставней определенных размеров и массы. Поэтому перед монтажом убедитесь, что крутящий момент, частота вращения и время работы двигателя подходят для автоматизации конкретно вашей маркизы/ставни (см. раздел Guide to Selection (Руководство по выбору) в каталоге продукции Nice на веб-сайте www.niceforyou.com). В частности, не следует устанавливать изделие, если его крутящий момент **больше, чем необходимо для перемещения вашей маркизы/ставни**.
- Проверьте диаметр намоточного вала. Его необходимо выбрать в соответствии с крутящим моментом двигателя, следующим образом:
 - для двигателей размера «S» ($\varnothing = 35$ мм) внутренний диаметр намоточного вала должен быть не менее 40 мм;
 - для двигателей размера «M» ($\varnothing = 45$ мм) с крутящим моментом до 35 Н·м **включительно** внутренний диаметр намоточного вала должен быть не менее 52 мм;
 - для двигателей размера «M» ($\varnothing = 45$ мм) с крутящим моментом до 35 Н·м **включительно** внутренний диаметр намоточного вала должен быть не менее 60 мм;
 - для двигателей размера «L» ($\varnothing = 58$ мм) **внутренний диаметр намоточного вала должен быть не менее 70 мм**.
- Перед включением автоматического режима работы маркизы/ставни убедитесь, что перед ней достаточно места для ее полного открытия.
- При установке двигателя на открытом воздухе необходимо обеспечить ему надлежащую защиту от воздействия атмосферных явлений.

Дополнительные ограничения на использование содержатся в главах 1 и 2, а также в разделе «Технические характеристики».

3.2. Сборка и монтаж внутривального двигателя

Внимание! Перед началом работы внимательно изучите предостережения в разделах 1.1 и 3.1. Неправильный монтаж устройства может привести к серьезным травмам.

Порядок сборки и монтажа двигателя изображен на рис. 4. Кроме того, вы можете обратиться к каталогу продукции Nice или посетить веб-сайт www.niceforyou.com, чтобы выбрать кольцо для концевых выключателей (рис. 4-а), приводное колесо (рис. 4-б) и кронштейн для крепления двигателя (рис. 4-ф).

3.3. Монтаж дополнительных принадлежностей (необязательно)

После установки двигателя при необходимости установите дополнительные принадлежности. Для того чтобы выбрать интересующие вас совместимые модели, см. каталог продукции Nice, который также доступен на веб-сайте www.niceforyou.com. На рис. 3 показан тип совместимых дополнительных принадлежностей и их подключение к двигателю (все эти принадлежности не входят в комплект поставки).

4. ЭЛЕКТРИЧЕСКИЕ СОЕДИНЕНИЯ И ПЕРВОЕ ВКЛЮЧЕНИЕ ПИТАНИЯ

Электрические соединения можно выполнять только после установки двигателя и совместимых с ним принадлежностей.

Электрический шнур двигателя состоит из следующих проводников (рис. 3):

Проводник	Цвет	Подключение
1.	Коричневый	Фаза источника питания
2.	Синий	Нейтраль
3.	Желто-зеленый	Земля



4.1. Подключение двигателя к электрической сети

Используйте проводники 1, 2, 3 (рис. 3) для подключения двигателя к сети питания и обратите внимание на предупреждения:

- неправильное подключение может привести к поломкам и опасным ситуациям;
- выполняйте все подключения в тщательном соответствии с настоящим руководством;
- в соответствии с правилами электромонтажа в сети питания двигателя необходимо установить устройство отключения, расстояние размыкания контактов которого позволяет осуществить полное отключение в условиях перенапряжения категории III (устройство отключения не входит в комплект поставки изделия).

4.2. Подключение вспомогательных принадлежностей к двигателю

Вспомогательные принадлежности можно подключить по радиоканалу (портативные передатчики и некоторые модели погодных датчиков с передачей данных на радиочастотах): их следует сохранить в памяти двигателя на этапе программирования; следуйте процедурам, описанным в данном руководстве и в руководствах, поставляемых с принадлежностями.

5. ПРОГРАММИРОВАНИЕ И РЕГУЛИРОВКА

5.1. Передатчик, используемый для программирования

- Процедуры программирования можно выполнить только с помощью передатчика Nice, имеющего по меньшей мере следующие кнопки ▲, ■, ▼.
- Процедуры программирования можно выполнять только с помощью передатчика, сохраненного в памяти в Режиме I (раздел 5.5 или 5.9.1).
- Если передатчик, используемый для программирования, управляет несколькими устройствами автоматизации, то перед подачей команды во время программирования необходимо сначала выбрать объект управления «unit», соответствующий программируемому устройству автоматизации.

5.2. Положения, в которых маркиза/ставня автоматически останавливается

Электронная система, которая постоянно управляет маркизой/ставней, может автоматически останавливать ее движение, когда она достигает положения, запрограммированного установщиком. Программируемыми положениями являются (рис. 6):

- положение «0» = верхний концевой выключатель: маркиза/ставня полностью свернута;
- положение «1» = нижний концевой выключатель: маркиза/ставня полностью развернута;
- положение «Н» = промежуточное положение: маркиза/ставня частично развернута.

Если концевые выключатели еще не запрограммированы, маркизу/ставню можно перемещать только в режиме без фиксации, т. е. удерживая нажатой кнопку управления в течение всего маневра; перемещение остановится в момент отпускания кнопки. Но после программирования концевых выключателей перемещение маркизы/ставни включается кратковременным нажатием соответствующей кнопки и останавливается автоматически по достижении требуемого положения.

Есть несколько процедур регулировки положений «0» и «1», чтобы выбрать подходящую, посмотрите на опорную конструкцию вашей маркизы/ставни (см. таблицу).

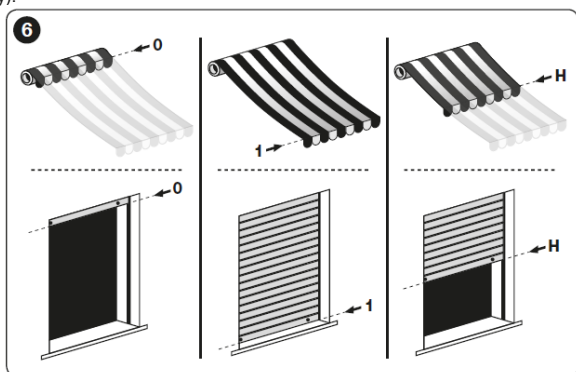

ВНИМАНИЕ! Если вы хотите заново отрегулировать высоту срабатывания уже настроенных концевых выключателей, примите во внимание следующее:

- Если вы хотите настроить их с помощью другой процедуры регулировки, отличной от ранее использованной, СНАЧАЛА необходимо удалить значения высоты, выполнив процедуру 5.13.
- Если вы хотите настроить их с помощью той же процедуры регулировки, что использовалась ранее, значения высоты удалять не нужно.

Программирование концевых выключателей одновременно назначает оба направления вращения двигателя соответствующим кнопкам подъема (▲) и опускания (▼) ставни устройства управления (Изначально, когда концевые выключатели еще не запрограммированы, они соотносены произвольно, и при нажатии кнопки ▲ маркиза/ставня может перемещается вниз, а не вверх, и наоборот).

5.3. Общие предупреждения

- После монтажа двигателя в маркизу/ставню и подключения его к источнику питания необходимо отрегулировать концевой выключатель.
- В случае установки нескольких двигателей и/или приемников перед началом программирования необходимо отключить электропитание двигателей и приемников, которые не требуются программировать.
- Выполняйте все действия строго в течение отведенного времени, указанного для процедур: после отпускания кнопки у вас есть 60 секунд, чтобы нажать следующую кнопку, указанную в процедуре; если вы не уложились по времени, двигатель выполнит шесть перемещений, свидетельствующих об отмене выполняемой процедуры.
- Во время программирования двигатель выполняет определенное количество коротких перемещений в качестве отклика на команды установщика. Важно подсчитать количество этих перемещений, их направление не имеет значения.
- Если в памяти двигателя нет хотя бы одного передатчика и значений высоты концевых выключателей, при каждом включении двигателя выполняется 2 перемещения.

5.4. Обзор передатчиков

5.4.1. Совместимые передатчики

Обратитесь к каталогу продукции Nice или перейдите по ссылке www.niceforyou.com, чтобы найти приборы Nice, совместимые с радиоприемником, встроенным в двигатель.

5.4.2. Иерархия сохранения передатчиков

Как правило, передатчик можно сохранить в памяти как ПЕРВЫЙ передатчик или ВТОРОЙ передатчик (или третий, четвертый и т. д.).

A - Первый передатчик

Передатчик можно сохранить в памяти как первый передатчик, только если в памяти двигателя нет других передатчиков. Для сохранения в памяти в качестве первого передатчика следует выполнить процедуру 5.5 (сохранение передатчика в Режиме I).

B - Второй (или третий, четвертый и т. д.) передатчик

Портативный передатчик (или погодный датчик с радиосвязью) можно сохранить в памяти как второе (или третье, четвертое и т. д.) передающее устройство только в том случае, если в памяти двигателя уже сохранен первый передатчик. Для сохранения в памяти в качестве следующего передатчика следует выполнить процедуры 5.9 и 5.10.

5.4.3. Две процедуры для сохранения в памяти кнопок передатчика

Для сохранения в памяти кнопок передатчика можно использовать две различные процедуры: сохранения в Режиме I и в Режиме II

- **РЕЖИМ I** — в этом режиме команды для двигателя автоматически назначаются соответствующим кнопкам на передатчике, при этом изменять соответствие команд кнопкам произвольно нельзя. По завершении процедуры каждая кнопка будет соотносена с определенной командой в соответствии со следующей схемой.

- кнопка ▲ (или кнопка 1): будет связана с командой **Подъем**
 - кнопка □ (или кнопка 2): будет связана с командой **Останов**
 - кнопка ▼ (или кнопка 3): будет связана с командой **Опускание**
- Если на передатчике есть четвертая кнопка...
- кнопка 4: будет связана с командой **Останов**







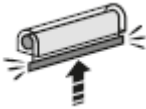

Примечание: если на кнопках передатчика нет символов или цифр, см. рис. 2 для их идентификации.

- **РЕЖИМ II** — в этом режиме можно вручную привязывать команды для двигателя к кнопкам передатчика, что позволяет выбрать желаемую комбинацию команд и кнопок. Если потребуется соотнести еще одну кнопку с еще одной командой после завершения операции, то операцию придется повторить сначала.

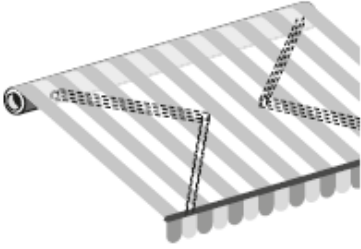
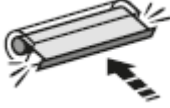
Внимание! Каждое устройство автоматизации имеет свой перечень команд, которые можно сохранить в память в Режиме II; перечень доступных команд для определенного двигателя приводится в процедуре 5.9.2.

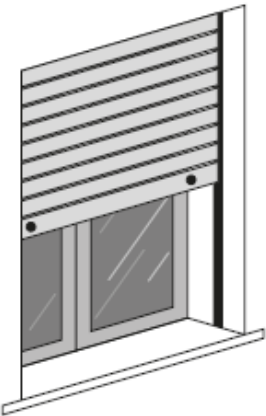
5.4.4. Количество запоминаемых передатчиков

В памяти можно сохранить либо 30 передатчиков (включая любые погодные датчики), если они все сохранены в Режиме I, либо 30 отдельных команд (кнопок), если все они сохранены в Режиме II. Оба режима можно использовать одновременно, но общее количество сохраненных в памяти единиц не может превышать 30.

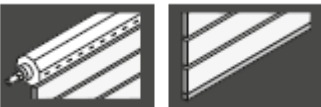
Типы применения и эксплуатационные требования		Рекомендуемое программирование	
Вертикальная роликовая маркиза 	Программирование концевого выключателя:	<ul style="list-style-type: none"> с автоматическим остановом в верхнем крайнем положении «0» (с коробом) 	Программирование в полуавтоматическом режиме (раздел 5.7)
		<ul style="list-style-type: none"> без механических ограничителей в верхнем крайнем положении «0» 	Программирование в ручном режиме (раздел 5.6)
	Доступные функции	...при необходимости уменьшить силу удара при закрытии	Регулировка тягового усилия двигателя (функция RDC, см. раздел 5.11)
Локтевая маркиза 	Программирование концевого выключателя:	<ul style="list-style-type: none"> с автоматическим остановом в верхнем крайнем положении «0» (с коробом) 	Программирование в полуавтоматическом режиме (раздел 5.7)
		<ul style="list-style-type: none"> без механических ограничителей (квадратная несущая балка или аналог) 	Программирование в ручном режиме (раздел 5.6)
	Доступные функции	...растянуть полотно Функция FRT ...при необходимости уменьшить силу удара при закрытии	Программирование функции FRT (раздел 5.12) Регулировка тягового усилия двигателя (функция RDC, см. раздел 5.11)
Ставня 	Программирование концевого выключателя:	<ul style="list-style-type: none"> с пружинами и колпачками 	Программирование в ручном режиме (раздел 5.6)
		<ul style="list-style-type: none"> с пружинами, но без колпачков 	
		<ul style="list-style-type: none"> без пружин, но с колпачками 	
		<ul style="list-style-type: none"> без механических ограничителей 	
		(Additional diagram for shutter mechanism)	



5.5. Сохранение в памяти ПЕРВОГО передатчика

Внимание! Если в памяти двигателя нет хотя бы одного передатчика и значений высоты концевых выключателей, при каждом включении двигателя выполняется 2 перемещения.

01. Отключите питание двигателя, подождите две секунды и снова подключите питание: двигатель выполнит 2 перемещения и перейдет в режим ожидания, не ограниченный по времени.

02. Удерживайте нажатой кнопку ■ и подождите, пока двигатель выполнит 3 перемещения. По завершении отпустите кнопку.

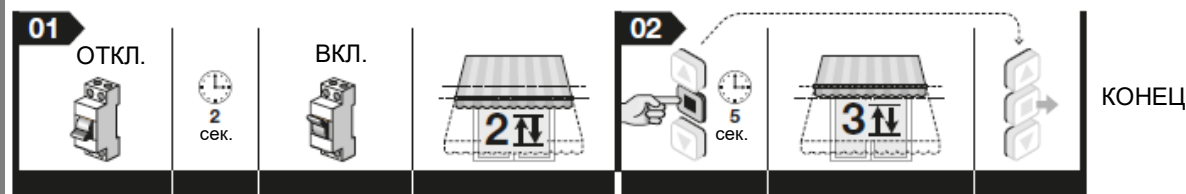

Примечание: после сохранения передатчика в памяти направление подъема и опускания маркизы/ставни еще не связано с кнопками ▲ и ▼ на передатчике. Установление связи кнопок и команд произойдет автоматически при регулировке высоты верхнего и нижнего концевых выключателей, «0» и «1» соответственно. Кроме того, рольставня будет перемещаться в режиме присутствия оператора до тех пор, пока не будут отрегулированы концевые выключатели.



5.6. Ручная регулировка высоты верхнего концевого выключателя «0» и высоты нижнего концевого выключателя «1»

Предупреждения: • Данная процедура перезаписывает ранее настроенные значения высоты новыми значениями с помощью той же процедуры. • Если в памяти двигателя нет хотя бы одного передатчика и значений высоты концевых выключателей, при каждом включении двигателя выполняется 2 перемещения.

5.6.1. Регулировка ВЕРХНЕГО концевого выключателя «0»

Перед началом процедуры переместите маркизу/ставню в среднее положение (**примечание:** при отсутствии концевых выключателей двигатель выполнит 2 перемещения).

01. Удерживайте нажатой кнопку □ и подождите, пока двигатель выполнит 2 перемещения. По завершении отпустите кнопку.

02. Снова нажмите и удерживайте кнопку □, подождите, пока двигатель выполнит 4 перемещения. По завершении отпустите кнопку.

03. Удерживайте нажатой кнопку ▲ и подождите, пока двигатель выполнит 2 перемещения. По завершении отпустите кнопку.

04. **Регулировка положения:** удерживайте нажатой кнопку ▲ (или ▼) до тех пор, пока маркиза/ставня не поднимется до необходимой высоты «0». **Примечание:** для точной регулировки высоты нажмите кнопки ▲ и ▼ несколько раз подряд (маркиза/ставня будет перемещаться на несколько миллиметров при каждом нажатии).

05. Удерживайте нажатой кнопку □ и подождите, пока двигатель выполнит 3 перемещения. По завершении отпустите кнопку.

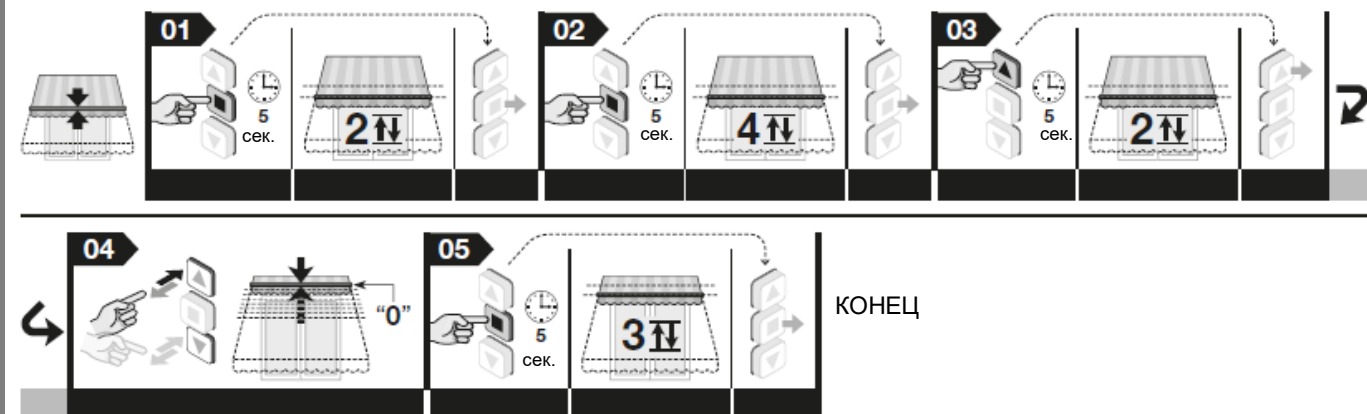

Примечание: при выполнении процедуры вы можете прервать и отменить ее в любой момент, одновременно удерживая нажатыми кнопки ■ и ▼ в течение 4 секунд. В противном случае не нажимайте никаких кнопок и подождите 60 секунд, пока двигатель не выполнит 6 перемещений.

5.6.2. Регулировка НИЖНЕГО концевого выключателя «1»

Перед началом процедуры переместите маркизу/ставню в среднее положение (**примечание:** если в памяти уже сохранен концевой выключатель, двигатель выполнит 1 перемещение).

01. Удерживайте нажатой кнопку ■ и подождите, пока двигатель выполнит 2 перемещения. По завершении отпустите кнопку.

02. Снова нажмите и удерживайте кнопку ■, подождите, пока двигатель выполнит 4 перемещения. По завершении отпустите кнопку.

03. Удерживайте нажатой кнопку ▼ и подождите, пока двигатель выполнит 2 перемещения. По завершении отпустите кнопку.

04. **Регулировка положения:** удерживайте нажатой кнопку ▼ (или ▲) до тех пор, пока маркиза/ставня не опустится до необходимой высоты «1». **Примечание:** для точной регулировки высоты нажмите кнопки ▲ и ▼ несколько раз подряд (маркиза/ставня будет перемещаться на несколько миллиметров при каждом нажатии).

05. Удерживайте нажатой кнопку ■ и подождите, пока двигатель выполнит 3 перемещения. По завершении отпустите кнопку.

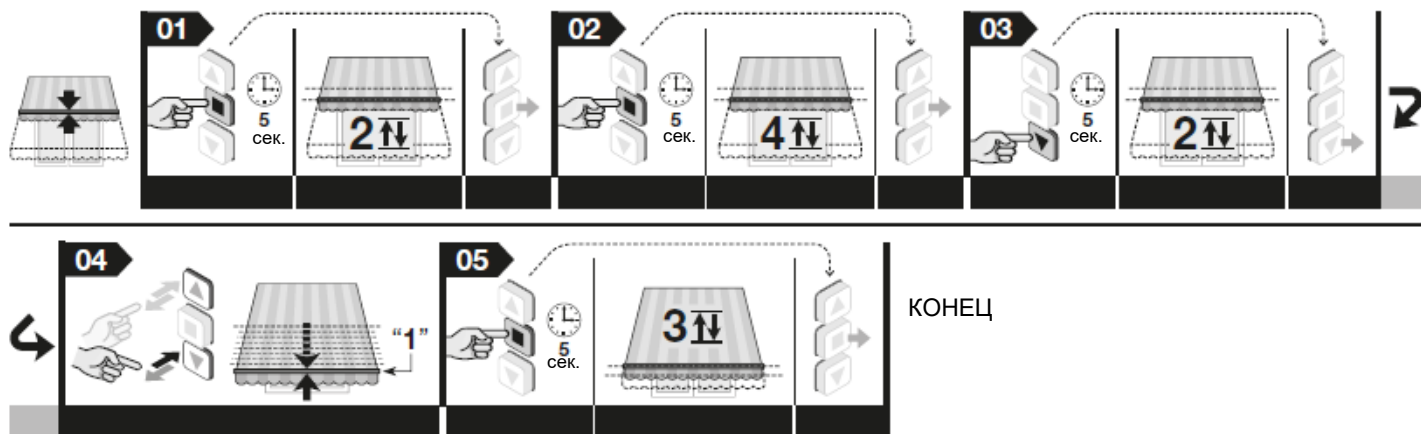

Примечание: при выполнении процедуры вы можете прервать и отменить ее в любой момент, одновременно удерживая нажатыми кнопки ▲ и ▼ в течение 4 секунд. В противном случае не нажимайте никаких кнопок и подождите 60 секунд, пока двигатель не выполнит 6 перемещений. • После завершения регулировки к кнопке ▲ будет привязана команда Подъем, а к кнопке ▼ — команда Опускание. Маркиза/ставня будут перемещаться в пределах, заданных высотами двух концевых выключателей.

5.7. Полуавтоматическое программирование концевых выключателей



ВНИМАНИЕ! Данный вид программирования применяется к маркизам с коробом, которые таким образом имеют фиксатор в крайнем верхнем положении «0». Та же процедура применяется, когда фиксатор находится в крайнем нижнем положении «1».

Предупреждения: • Первым следует настраивать тот концевой выключатель, напротив которого расположен фиксатор: нижеописанная процедура представляет собой пример программирования маркизы с коробом. • Данная процедура перезаписывает ранее настроенные значения высоты новыми значениями, задаваемыми с помощью такой же процедуры. • Если в памяти двигателя нет хотя бы одного передатчика и значений высоты концевых выключателей, при каждом включении двигателя выполняется 2 перемещения.

Перед началом процедуры переместите маркизу/ставню в среднее положение (**примечание:** при отсутствии концевых выключателей двигатель выполнит 2 перемещения).

01. Выполните команду Вверх, удерживая нажатой кнопку ▲ (или ▼), и подождите, пока перемещение маркизы не остановится автоматически в результате удара о короб. По завершении отпустите кнопку.
02. Выполните команду Вниз, удерживая нажатой кнопку ▲ (или ▼), отпустите кнопку, когда маркиза окажется рядом с выбранным нижним концевым выключателем «1».
03. Удерживайте нажатой кнопку ■ и подождите, пока двигатель выполнит 2 перемещения. По завершении отпустите кнопку.
04. Снова нажмите и удерживайте кнопку ■, подождите, пока двигатель выполнит 4 перемещения. По завершении отпустите кнопку.
05. Удерживайте нажатой кнопку ▼ и подождите, пока двигатель выполнит 2 перемещения. По завершении отпустите кнопку.
06. **Точная регулировка положения:** Нажимайте кнопки ▼ и ▲ до тех пор, пока маркиза не опустится до необходимой высоты «1» (маркиза будет перемещаться на несколько миллиметров при каждом нажатии).
07. Удерживайте нажатой кнопку ■ и подождите, пока двигатель выполнит 3 перемещения. По завершении отпустите кнопку.

(*) Если концевой выключатель уже сохранен в памяти, двигатель сделает 1 перемещение в начале маневра.

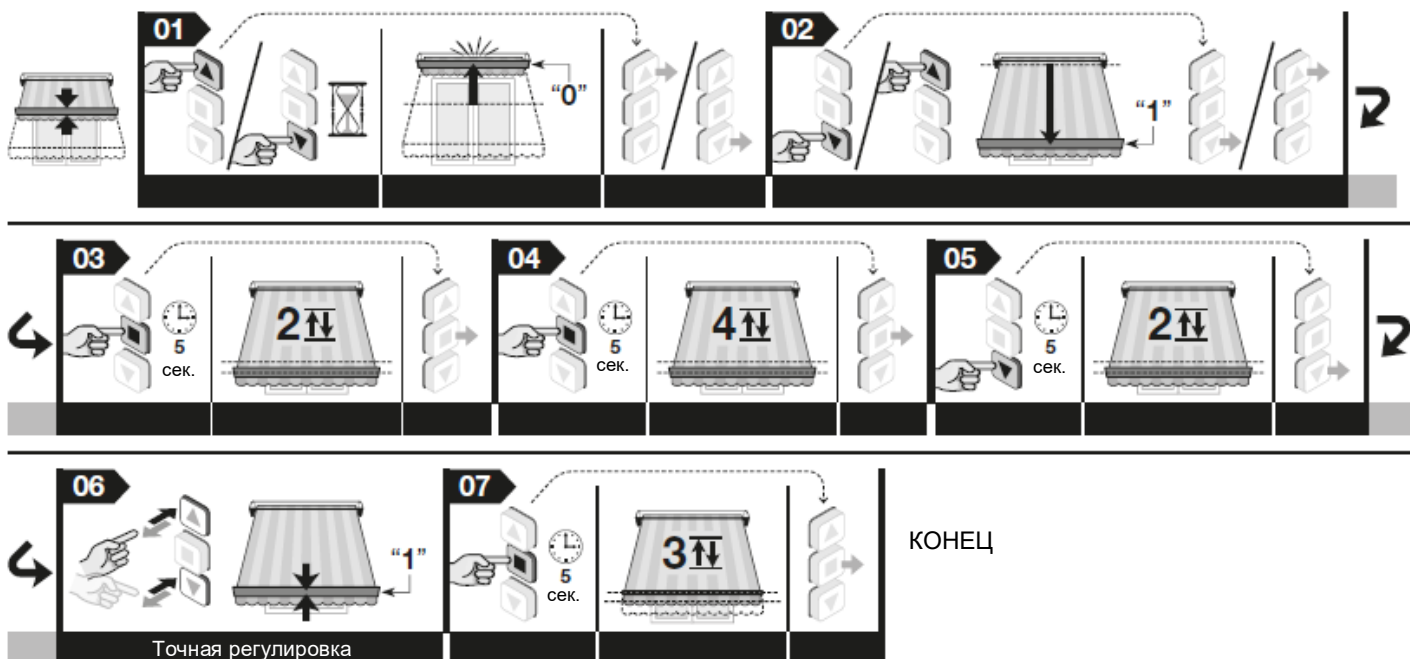

Примечание: при выполнении процедуры вы можете прервать и отменить ее в любой момент, одновременно удерживая нажатыми кнопки ■ и ▼ в течение 4 секунд. В противном случае не нажимайте никаких кнопок и подождите 60 секунд, пока двигатель не выполнит 6 перемещений. • После завершения регулировки к кнопке ▲ будет привязана команда Подъем, а к кнопке ▼ — команда Опускание. Во время маневра подъема перемещение маркизы остановится автоматически при ударе о конструкцию (= верхний концевой выключатель «0»), а во время маневра опускания перемещение маркизы остановит нижний концевой выключатель («1»), настроенный установщиком.

5.8. Регулировка высоты («Н») частичного открытия/ закрытия



Двигатель может осуществлять до 30 маневров частичного открытия/закрытия на высоте «Н». Эти высоты можно задать только после регулировки концевых выключателей «0» и «1». Следующая процедура позволяет настроить одно значение высоты «Н» за раз.

Предупреждение: если требуется изменить значение высоты «Н», которое уже сохранено в памяти, повторите данную процедуру, нажав при выполнении пункта 06 кнопку, связанную с этим значением.

Перед началом процедуры переместите маркизу/ставню в положение «Н», которую требуется запомнить.

01. Удерживайте нажатой кнопку ■ и подождите, пока двигатель выполнит 2 перемещения. По завершении отпустите кнопку.
02. Снова нажмите и удерживайте кнопку ■, подождите, пока двигатель выполнит 4 перемещения. По завершении отпустите кнопку.
03. Удерживайте нажатыми кнопки ▲ и ▼ и подождите, пока двигатель выполнит 2 перемещения. По завершении отпустите кнопки.
04. **Точная регулировка положения:** Нажимайте кнопки ▲ и ▼ до тех пор, пока маркиза/ставня не окажется в нужном промежуточном положении (маркиза/ставня будет перемещаться на несколько миллиметров при каждом нажатии).
05. Удерживайте нажатой кнопку ■ и подождите, пока двигатель выполнит 3 перемещения. По завершении отпустите кнопку.
06.
 - **Запоминание ПЕРВОГО значения высоты «Н»:** одновременно нажмите кнопки ▲ и ▼ на передатчике, который вы используете для выполнения данной процедуры, и подождите, пока двигатель выполнит 4 перемещения. По завершении отпустите кнопки.
 - **Запоминание СЛЕДУЮЩЕГО значения высоты «Н»:** удерживая нажатой нужную кнопку на новом, не сохраненном в памяти передатчике, подождите, пока двигатель выполнит 4 перемещения. По завершении отпустите кнопку.

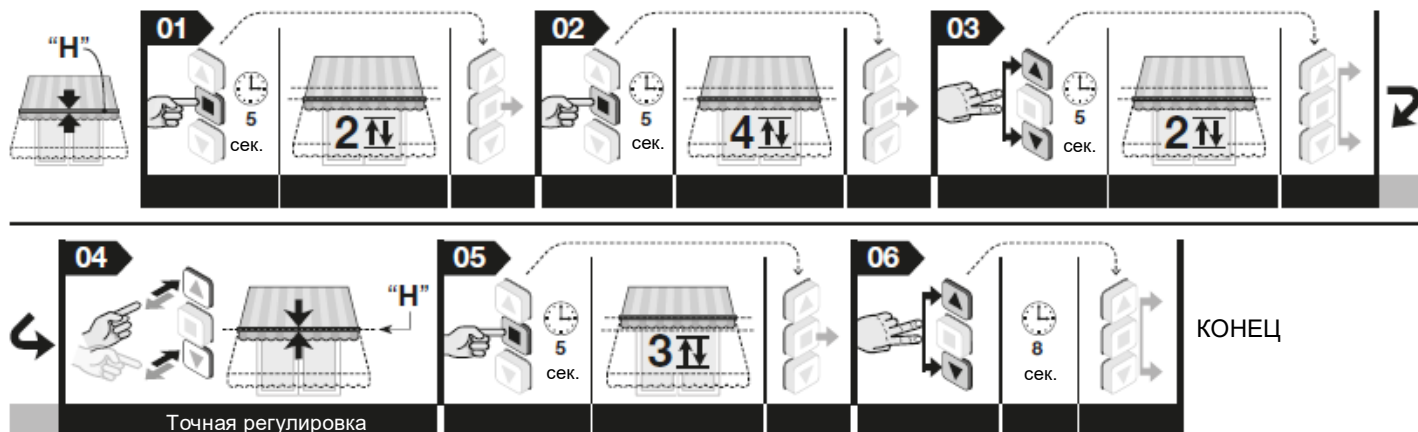

Примечание: при выполнении процедуры вы можете прервать и отменить ее в любой момент, одновременно удерживая нажатыми кнопки ■ и ▼ в течение 4 секунд. В противном случае не нажимайте никаких кнопок и подождите 60 секунд, пока двигатель не выполнит 6 перемещений.

5.9. Сохранение в памяти ВТОРОГО (третьего, четвертого и т.д.) передатчика



Для выполнения данной процедуры вам понадобится передатчик, уже сохраненный в памяти (далее «старый»).

5.9.1. Сохранение в памяти второго передатчика в Режиме I

Внимание! Данная процедура сохраняет в памяти новый передатчик в Режиме I независимо от того, в каком режиме был сохранен старый передатчик.

Перед началом процедуры переместите маркизу/ставню в среднее положение.

01. На новом передатчике удерживайте нажатой кнопку ■ в течение 8 секунд, а затем отпустите ее (в этом случае двигатель не совершает никаких движений).
 02. На старом передатчике трижды нажмите кнопку ■ (передатчик должен быть уже сохранен в памяти).
 03. На новом передатчике один раз нажмите кнопку ■. Через некоторое время двигатель выполнит 3 перемещения для подтверждения сохранения в памяти.
- Внимание!** Если двигатель выполняет 6 перемещений, это означает, что его память заполнена.



Примечание: при выполнении процедуры вы можете прервать и отменить ее в любой момент, одновременно удерживая на старом передатчике нажатыми кнопки ■ и ▼ в течение 4 секунд.

5.9.2. Сохранение в памяти второго передатчика в Режиме II

Внимание! Данная процедура сохраняет в памяти новый передатчик в Режиме II независимо от того, в каком режиме был сохранен старый передатчик.

Перед началом процедуры переместите маркизу/ставню в среднее положение.

01. На новом передатчике удерживайте нажатой кнопку, которую требуется сохранить (например, кнопку ■), в течение **8 секунд**, а затем отпустите ее (в этом случае двигатель не совершает никаких движений).
02. На старом передатчике удерживайте нажатой кнопку ■ и подождите, пока двигатель выполнит 4 перемещения. По завершении отпустите кнопку.
03. На старом передатчике быстро нажмите кнопку ■ определенное количество раз, в зависимости от того, какую команду вы хотите сохранить в памяти:
 - 1 нажатие = команда Пошаговое перемещение
 - 2 нажатия = команда Открыть > Остановить > Открыть > Остановить > ...
 - 3 нажатия = команда Закрыть > Остановить > Закрыть > Остановить > ...
 - 4 нажатия = команда Остановить
 Примерно через 10 секунд двигатель совершает ряд перемещений, равный количеству импульсов, подаваемых передатчиком.
04. На новом передатчике нажмите ту же кнопку, что и при выполнении пункта 01, и удерживайте ее, пока двигатель выполнит 3 перемещения. По завершении отпустите кнопку. **Внимание!** Если двигатель выполняет 6 перемещений, это означает, что его память заполнена.

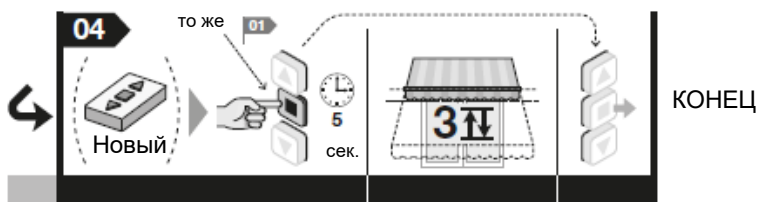
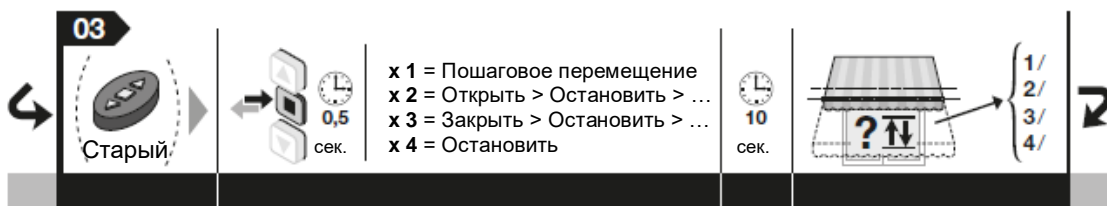

Примечание: при выполнении процедуры вы можете прервать и отменить ее в любой момент, одновременно удерживая нажатыми кнопки ■ и ▼ в течение 4 секунд.

5.10. Сохранение в памяти погодного датчика, подключенного по радиоканалу

Для выполнения данной процедуры необходим передатчик, сохраненный в памяти в Режиме I.

Перед началом процедуры переместите маркизу/ставню в среднее положение.

01. На погодном датчике удерживайте нажатой желтую кнопку в течение **10 секунд**, а затем отпустите ее (в этом случае двигатель не совершает никаких движений).
02. На старом передатчике трижды нажмите кнопку ■ (передатчик должен быть уже сохранен в памяти).
03. На погодном датчике удерживайте нажатой желтую кнопку в течение 2 секунд: двигатель выполнит 3 перемещения для подтверждения сохранения в памяти. **Внимание!** Если двигатель выполняет 6 перемещений, это означает, что его память заполнена.

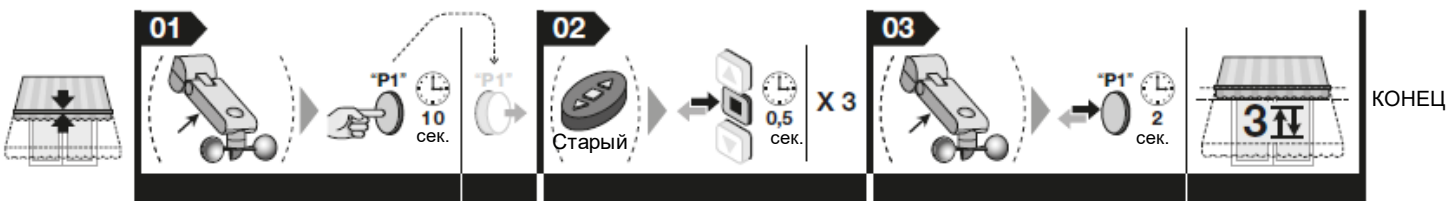

Примечание: при выполнении процедуры вы можете прервать и отменить ее в любой момент, одновременно удерживая нажатыми кнопки ■ и ▼ в течение 4 секунд.



5.11. Функция **RDC**: регулировка тягового усилия двигателя при закрытии

Данная функция предотвращает применение к полотну чрезмерного тягового усилия в конце маневра закрытия. На заключительном этапе этого маневра функция автоматически уменьшает тяговое усилие двигателя в соответствии с заводскими настройками или настройками, заданными установщиком с помощью следующей процедуры.

Внимание! Данная функция активна при заводских настройках, но неприменима, если концевые выключатели запрограммированы вручную (раздел 5.6).

Перед началом процедуры переместите маркизу/ставню в среднее положение.

01. Удерживайте нажатыми кнопки **■** и **▲** и подождите, пока двигатель выполнит 2 перемещения. По завершении отпустите кнопки.
02. Быстро нажмите кнопку **▲** несколько раз, в зависимости от того, какой уровень для порога срабатывания вы хотите установить:

1 нажатие = уровень 1, чувствительность по умолчанию (заводская настройка)(*)
2 нажатия = уровень 2, максимальная чувствительность
3 нажатия = уровень 3, средняя чувствительность

4 нажатия = уровень 4, минимальная чувствительность
5 нажатий = уровень 5, функция отключена

Примерно через 10 секунд двигатель выполнит ряд перемещений, в зависимости от выбранного уровня. **Примечание:** если этого не происходит, отмените процедуру. Таким образом, настройка будет завершена без изменения заводских настроек.

03. Удерживайте нажатой кнопку **■** и подождите, пока двигатель выполнит 3 перемещения. По завершении отпустите кнопку.

01 5 сек.

02 0,5 сек.

03 5 сек.

КОНЕЦ

x 1 = стандартная чувствительность(*)
 x 2 = минимальная чувствительность
 x 3 = средняя чувствительность
 x 4 = максимальная чувствительность
 x 5 = функция отключена

10 сек.

1/
2/
3/
4/
5/

Примечание: при выполнении процедуры вы можете прервать и отменить ее в любой момент, одновременно удерживая нажатыми кнопки **■** и **▼** в течение 4 секунд. В противном случае не нажимайте никаких кнопок и подождите 60 секунд, пока двигатель не выполнит 6 перемещений.



5.12. Функция **FRT**: автоматическое натяжение полотна при открытии

Данная функция предназначена для предотвращения некрасивого провисания полотна, когда маркиза поднята. Она активируется при программировании положения «2» рядом с концевым выключателем «1». Данная функция может использоваться только с маркизами, НЕ ИМЕЮЩИМИ никаких собственных механизмов для натяжения полотна в открытом положении. Если данная функция активна, то при использовании автоматики маркиза опускается до высоты концевого выключателя «1», а потом автоматически поднимается в положение «2» (программируется с помощью следующей процедуры), растягивая полотно. Функция также действует, когда выполняется команда маневра частичного открытия/закрытия. В этих случаях маркиза останавливается на запрограммированной высоте «N», а затем автоматически поднимается до натяжения полотна.

Внимание! • Функцию FRT можно запрограммировать только после программирования концевых выключателей «0» и «1». • Положение «2» должно находиться между концевыми выключателями «0» и «1».

Перед началом процедуры переместите маркизу/ставню в среднее положение.

01. Нажмите кнопку **▼** и подождите, пока двигатель не откроет маркизу до срабатывания концевого выключателя «1».
02. Удерживайте нажатой кнопку **■** и подождите, пока двигатель выполнит 2 перемещения. По завершении отпустите кнопку.
03. Удерживайте нажатой кнопку **▲** и подождите, пока двигатель выполнит 3 перемещения. По завершении отпустите кнопку.
04. Снова нажмите и удерживайте кнопку **▲**, подождите, пока двигатель выполнит 4 перемещения. По завершении отпустите кнопку.
05. В этот момент растяните полотно, нажав кнопку **▲** столько раз, сколько потребуется (маркиза будет перемещаться на несколько миллиметров при каждом нажатии; если удерживать кнопку нажатой, маркиза переключается в режим без фиксации. Для точной регулировки также используйте кнопку **▼**). **Примечание:** положение с натянутым полотном — это положение «2».
06. Удерживайте нажатой кнопку **■** и подождите, пока двигатель выполнит 3 перемещения. По завершении отпустите кнопку.

01 0,5 сек.

02 5 сек.

03 5 сек.

04 5 сек.

05 2-3 см

06 5 сек.

КОНЕЦ

Примечание: при выполнении процедуры вы можете прервать и отменить ее в любой момент, одновременно удерживая нажатыми кнопки **■** и **▼** в течение 4 секунд. В противном случае не нажимайте никаких кнопок и подождите 60 секунд, пока двигатель не выполнит 6 перемещений.

5.13. Полная или частичная очистка памяти

Данная процедура позволяет выбрать в пункте 05 те данные, которые требуется удалить.

5.13.1. Процедура, выполняемая с помощью передатчика, сохраненного в памяти в Режиме I

Перед началом процедуры переместите маркизу/ставню в среднее положение.

01. Удерживайте нажатой кнопку ■ и подождите, пока двигатель выполнит 2 перемещения. По завершении отпустите кнопку.
02. Удерживайте нажатой кнопку ▲ и подождите, пока двигатель выполнит 3 перемещения. По завершении отпустите кнопку.
03. Удерживайте нажатой кнопку ■ и подождите, пока двигатель выполнит 3 перемещения. По завершении отпустите кнопку.
04. Удерживайте нажатой кнопку ▼ и подождите, пока двигатель выполнит 3 перемещения. По завершении отпустите кнопку.
05.
 - **Чтобы очистить всю память:** удерживайте нажатыми кнопки ▲ и ▼ и подождите, пока двигатель выполнит 3 перемещения. По завершении отпустите кнопки.
 - **Чтобы удалить все сохраненные в памяти передатчики:** не нажимайте никаких кнопок, а подождите, пока двигатель выполнит 5 перемещений.
 - **Чтобы удалить все сохраненные в памяти значения высоты концевых выключателей («0», «1», «2», «S») и промежуточные значения высоты («Н»):** **ВНИМАНИЕ!** Эти данные необходимо удалять только в том случае, если вы хотите заново отрегулировать значения высоты концевых выключателей с помощью процедуры регулировки, отличной от ранее использовавшейся. Удерживайте нажатой кнопку ■ и подождите, пока двигатель выполнит 5 перемещений. По завершении отпустите кнопку.

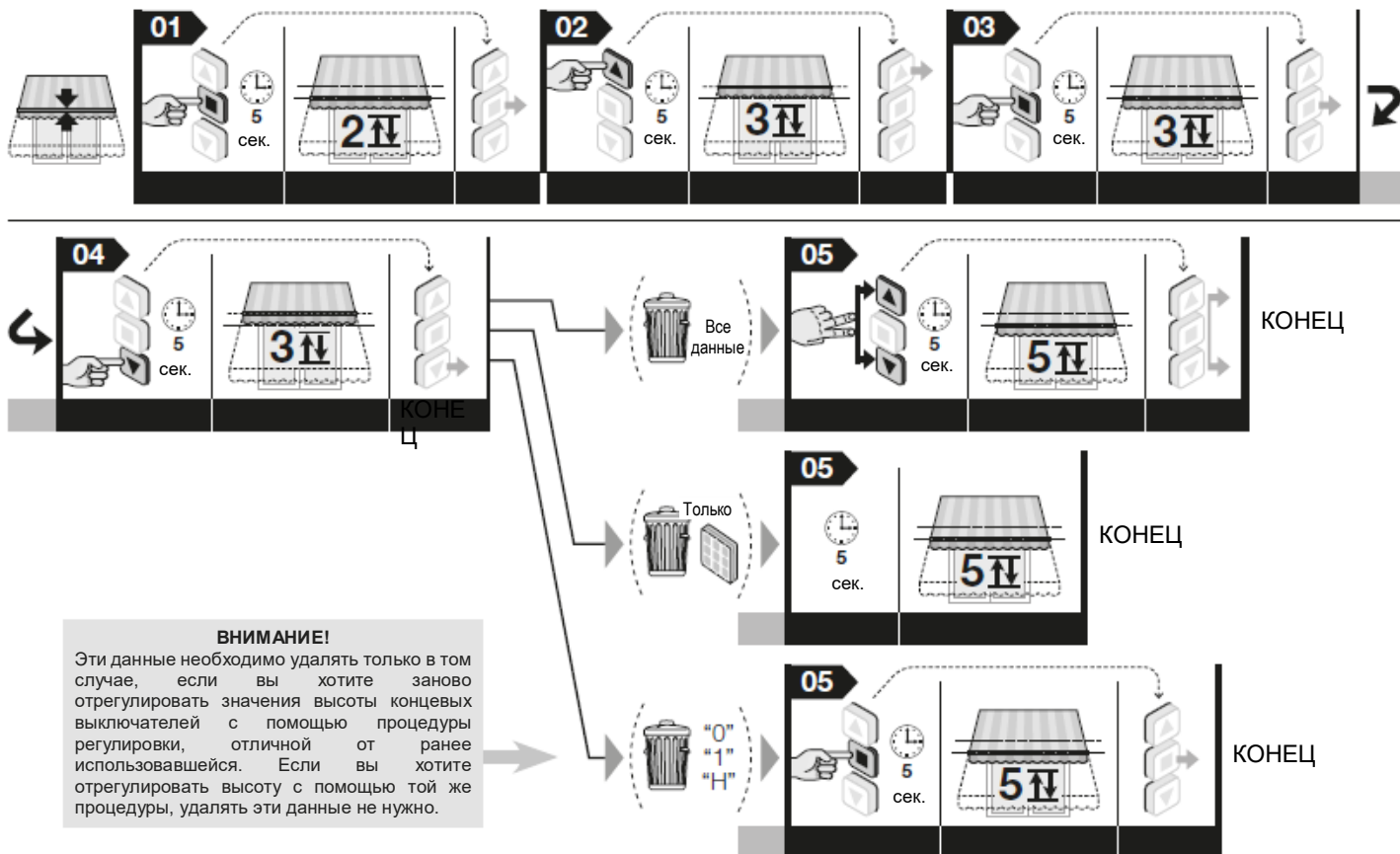

Примечание: при выполнении процедуры вы можете прервать и отменить ее в любой момент, одновременно удерживая нажатыми кнопки ■ и ▼ в течение 4 секунд. В противном случае не нажимайте никаких кнопок и подождите 60 секунд, пока двигатель не выполнит 6 перемещений.

5.13.2. Процедура, выполняемая с помощью передатчика, не сохраненного в памяти

Перед началом процедуры переместите маркизу/ставню в среднее положение.

01. Отключите питание двигателя, подождите 2 секунды и снова включите питание (у вас есть 15 секунд на выполнение следующего шага).
02. Удерживайте нажатой кнопку ■ на не сохраненном в памяти передатчике в течение 8 секунд. Отпустите кнопку.
03. Отключите питание двигателя, подождите 2 секунды и снова включите питание (у вас есть 60 секунд на выполнение следующего шага).
04. Теперь выполните процедуру, описанную в разделе 5.13.1.



Примечание: при выполнении процедуры вы можете прервать и отменить ее в любой момент, одновременно удерживая нажатыми кнопки ■ и ▼ в течение 4 секунд. В противном случае не нажимайте никаких кнопок и подождите 60 секунд, пока двигатель не выполнит 6 перемещений.

5.14. Запрет и разрешение сохранения в памяти



Эта процедура позволяет запретить или разрешить сохранение в памяти, чтобы предотвратить случайное сохранение других передатчиков, не входящих в систему.

Перед началом процедуры переместите маркизу/ставню в среднее положение.

01. Удерживайте нажатой кнопку ■ и подождите, пока двигатель выполнит 2 перемещения. По завершении отпустите кнопку.
02. Удерживайте нажатой кнопку ▲ и подождите, пока двигатель выполнит 3 перемещения. По завершении отпустите кнопку.
03. Удерживайте нажатой кнопку ■ и подождите, пока двигатель выполнит 3 перемещения. По завершении отпустите кнопку.
04. Удерживайте нажатыми кнопки ▲ и ▼ и подождите, пока двигатель выполнит 2 перемещения. По завершении отпустите кнопки.
 - **Чтобы разрешить сохранение в памяти:** удерживайте нажатой кнопку ▲ и подождите, пока двигатель выполнит 3 перемещения. По завершении отпустите кнопку.
 - **Чтобы разрешить сохранение в памяти:** удерживайте нажатой кнопку ▼ и подождите, пока двигатель выполнит 5 перемещений. По завершении отпустите кнопку.

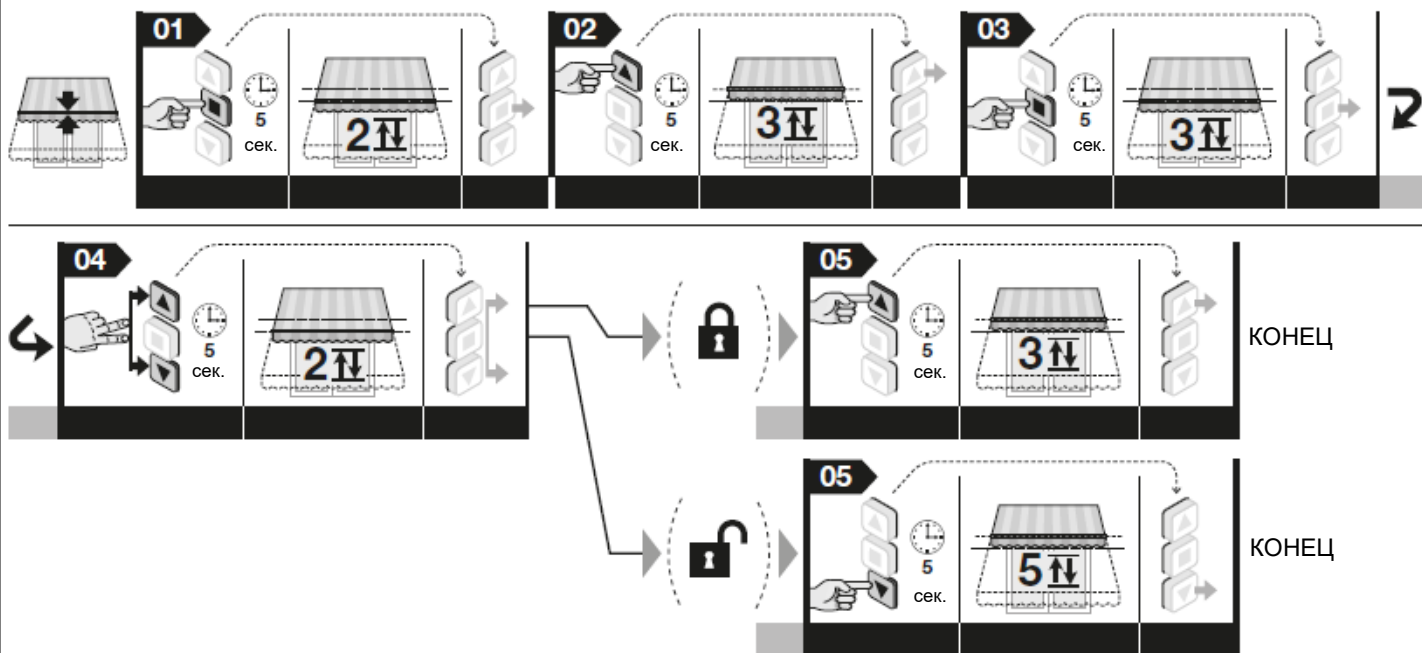

Примечание: при выполнении процедуры вы можете прервать и отменить ее в любой момент, одновременно удерживая нажатыми кнопки ■ и ▼ в течение 4 секунд. В противном случае не нажимайте никаких кнопок и подождите 60 секунд, пока двигатель не выполнит 6 перемещений.

6.1. Погодные датчики для ветра, солнца, ДОЖДЯ (только модели с подключением к двигателю по радиоканалу)

Погодные датчики серии NEMO и VOLO (модели только с радиоканалом) осуществляют управление маркизой/ставней автоматически в зависимости от погодных условий. **Осторожно!** Пороговые значения «sun» (солнце) и «wind» (ветер) можно регулировать только на самом погодном датчике. Изучите руководство по эксплуатации датчика.

6.1.1. Определения и обозначения

- **Ручная команда «Sun On»** разрешает выполнение двигателем автоматических команд, передаваемых датчиком солнца, при наличии последнего в системе. Если команды разрешены, то пользователь в любое время сможет отдавать команды в ручном режиме: они имеют приоритет над автоматическим срабатыванием устройства автоматизации.
- **Ручная команда «Sun Off»** запрещает выполнение двигателем автоматических команд, передаваемых датчиком солнца, при наличии последнего в системе. Если команды запрещены, то устройство автоматизации управляется исключительно командами, отдаваемыми пользователем вручную. Датчики ветра и дождя нельзя отключить, так как они защищают управляемое устройство автоматизации от поломок в результате воздействия ветра и дождя.
- **Запороговая интенсивность воздействия солнца/ветра «Over-threshold»** — состояние, при котором воздействие атмосферного явления превышает значение, установленное в качестве порогового.
- **Подпороговая интенсивность воздействия солнца/ветра «Under-threshold»** — состояние, при котором воздействие атмосферного явления находится в диапазоне от нуля до половинного значения, установленного в качестве порогового.
- **Защита от ветра «Wind protection»** — состояние, при котором система блокирует все команды открытия маркизы/ставни из-за превышения пороговой силы ветра.
- **Наличие дождя «Presence of rain»** — состояние, при котором система обнаруживает наличие дождя по отношению к предыдущему состоянию отсутствия дождя «absence of rain».
- **Ручная команда «Manual command»** — команда Подъем, Опускание или Останов, отдаваемая пользователем с помощью передатчика.

6.1.2. Поведение двигателя при наличии погодных датчиков

6.1.2.1. Поведение двигателя при наличии датчика солнца (рис. 7)

Когда интенсивность солнечного света достигает запорогового значения, через 2 минуты после определения этого условия двигатель сам выполняет маневр опускания. Когда интенсивность солнечного света достигает подпорогового значения, через 15 минут после определения этого условия двигатель сам выполняет маневр подъема. **Примечание:** кратковременные снижения интенсивности солнечного света, длящиеся менее 15 минут, не обнаруживаются. Пользователь всегда может отдавать команды вручную, они дополняют автоматические команды системы.

6.1.2.2. Поведение двигателя при наличии датчика дождя (рис. 8)

Датчик дождя распознает два состояния: «отсутствие дождя» и «наличие дождя». Когда двигатель получает сообщение «наличие дождя», он выполняет команду для этого состояния, запрограммированную в самом двигателе (например, закрытие маркизы/ставни). Датчик дождя деактивируется при отсутствии дождя в течение по меньшей мере 15 минут.

Пользователь всегда может отдавать команды вручную, они дополняют автоматические команды системы. Поэтому в случае получения ручной команды, которая противоречит предыдущей автоматической команде, система выполняет ручную команду и в то же время запускает 15-минутный таймер, по истечении которого снова выполняется запрограммированная автоматическая команда (например, закрытие маркизы/ставни).

Пример: 1. Маркиза/ставня открыта. 2. Начинается дождь. 3. Маркиза/ставня автоматически закрывается. 4. Через несколько минут (дождь продолжается) пользователь отдает команду открыть маркизу/ставню. 5. Через 15 минут после открытия (дождь продолжается) маркиза/ставня автоматически закрывается. 6. Дождь заканчивается. 7. Дождя нет по крайней мере 15 минут: пользователь снова отдает команду открыть маркизу/ставню. 8. Маркиза/ставня остается открытой.

6.1.2.3. Поведение двигателя при наличии датчика ветра (рис. 9)

Когда сила ветра достигает запорогового значения, система включает защиту от ветра и автоматически закрывает маркизу/ставню. При включенной защите от ветра обработка ручных команд отключена, и открыть маркизу/ставню невозможно. По истечении периода запрета ручные команды снова начинают обрабатываться, и через 15 минут восстанавливается работа в автоматическом режиме.

6.1.2.4. Приоритет атмосферных явлений и рабочий приоритет датчиков солнца, дождя и ветра

Шкала приоритетов атмосферных явлений выглядит следующим образом: 1) - ветер, 2) - дождь, 3) - солнце. Ветер имеет наибольший приоритет. Новое явление с более высоким приоритетом сбрасывает имеющееся состояние, вызванное другим явлением, если последнее имеет более низкий приоритет.

Пример:

1. В солнечный день интенсивность света достигает запорогового значения, датчик автоматически отдает команду на открытие маркизы/ставни.
2. На датчик попадают капли дождя; система сбрасывает существующее состояние защиты от солнца и совершает маневр, предусмотренный на случай дождя.
3. Ветер усиливается и достигает запорогового значения, двигатель отключает автоматическую последовательность, установленную для дождя, и совершает маневр подъема (маркиза/ставня будет заблокирована системой в положении «0» закрытия, пока сила ветра будет выше порогового значения).
4. Ветер стихает и достигает подпорогового значения; примерно через 10 минут состояние защиты от ветра отменяется; в этот момент, если все еще сохраняется состояние «наличие дождя», активируется датчик дождя и отдает команду совершить предусмотренный маневр.
5. Когда датчик определяет состояние «отсутствие дождя», он снова активирует датчик солнца, и, если интенсивность света выше порогового значения, то система открывает маркизу/ставню.
6. Примерно через 15 минут после того, когда интенсивность света становится ниже порогового значения, выполняется маневр подъема.

6.1.2.5. Команды пользователя «Sun-On» и «Sun-Off»

Пользователь может активировать («Sun-On») или отключить («Sun-Off») прием двигателем автоматических команд, передаваемых погодным датчиком, установленным в системе. Если в момент отправки команды «Sun-On» интенсивность солнечного света превышает пороговое значение, то система подает команду на открытие маркизы/ставни; если в этот момент датчик уже активирован, то вместо этого система сбрасывается и снова активирует датчик, что немедленно перезапускает алгоритмы.

Если никакой маневр не настроен при отправке команды «Sun-On», то двигатель просигнализирует о приеме команды, выполнив два перемещения. Если в это время интенсивность солнечного света ниже пороговой и не позволяет маркизе/ставни выдвинуться, то двигатель подает команду на подъем маркизы/ставни, в соответствии с этим условием. Если условия для выполнения маневра не соблюдены (например, из-за того, что маркиза/ставня закрыты и интенсивность света невелика), то двигатель выполнит 2 перемещения, сигнализируя о приеме команды «Sun-On». При отправке команды «Sun-Off» автоматическое перемещение маркизы/ставни в зависимости от солнечного света отключается. Поэтому устройство автоматизации будет работать только в ручном режиме. **Внимание** - Датчики ветра и дождя нельзя отключить.

7

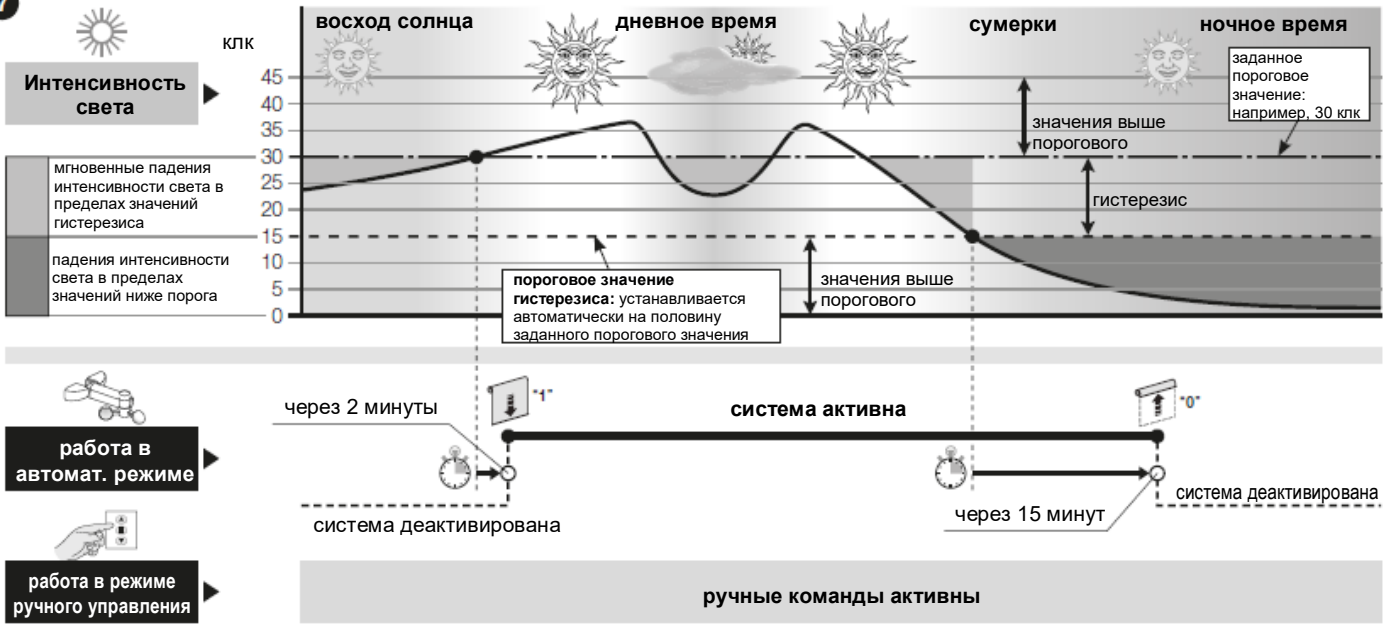

8

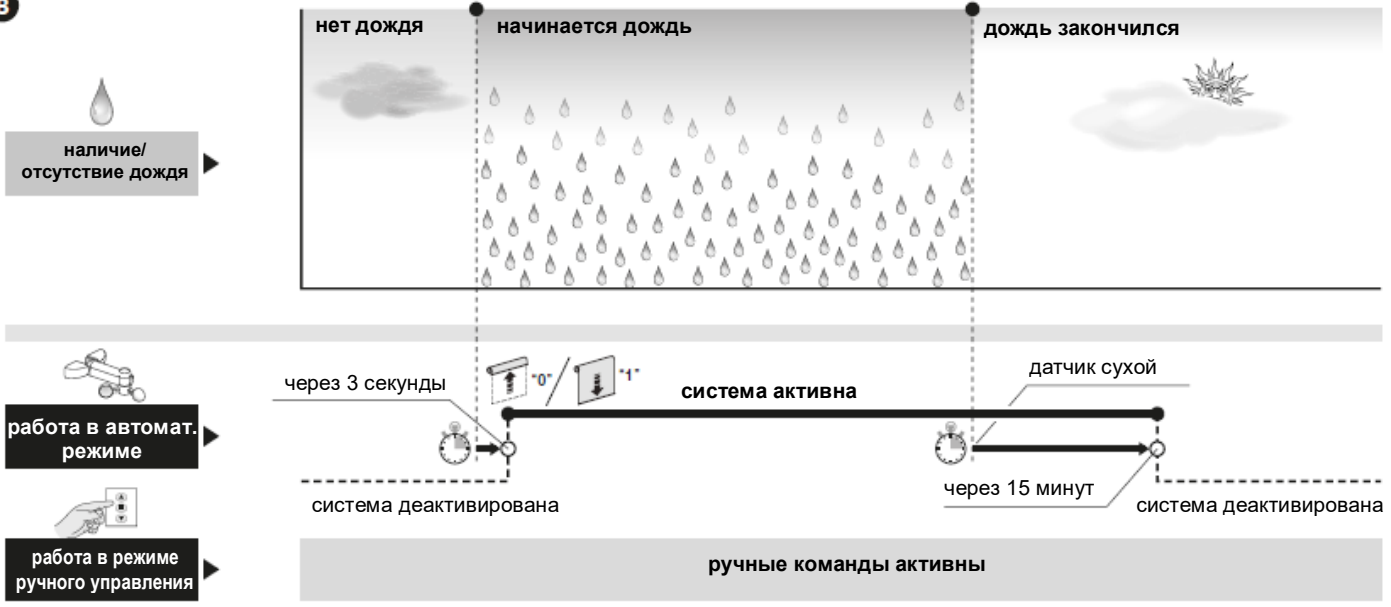

9

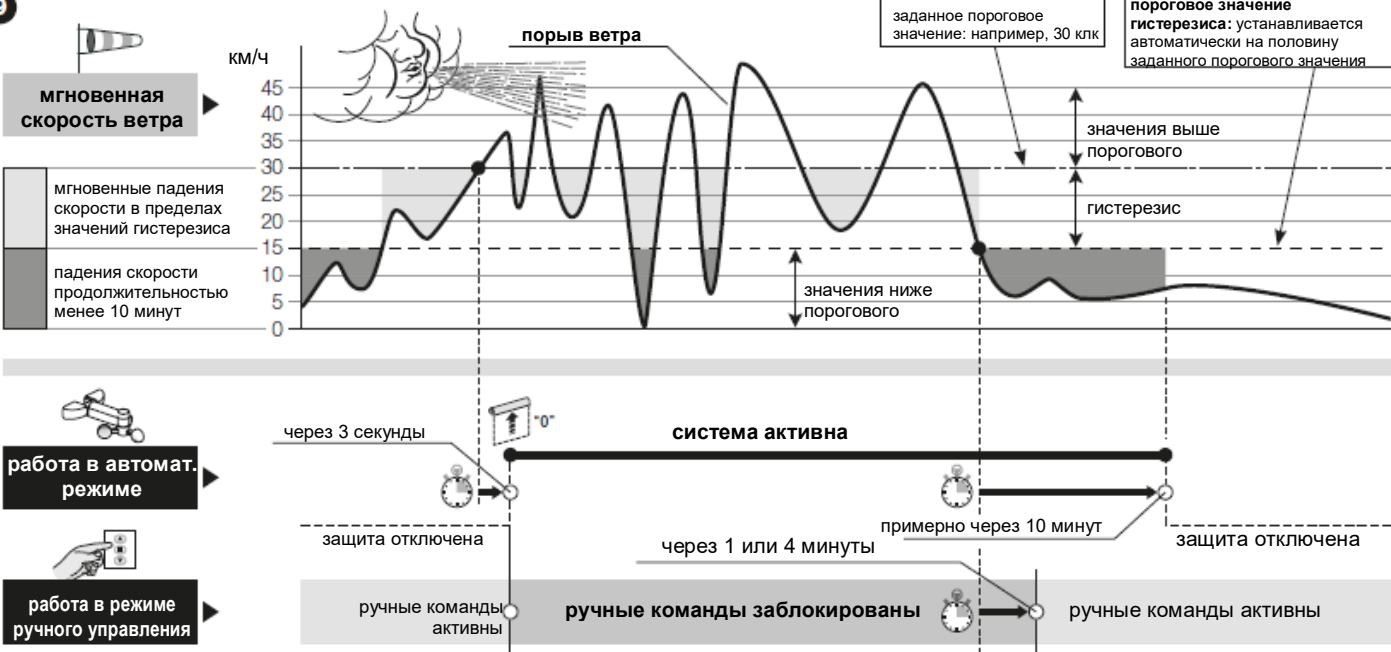

7.1. Максимальная продолжительность непрерывной работы

В общем случае двигатели семейства Ega предназначены для использования в жилых помещениях и, следовательно, для работы с перерывами. Они гарантируют максимальное время непрерывной работы 4 минуты, а в случае перегрева (например, вызванного длительной непрерывной работой) устройство тепловой защиты двигателя отключит прибор от источника питания, восстановив подключение после того, как температура вернется в норму.

7.2. Команда на частичное открытие/закрытие маркизы/ставни (на высоту H)

В общем случае для подачи команды на частичное открытие / закрытие маркизы (или ставни) нажмите кнопку, которая была связана с высотой частичного открытия на этапе программирования (для получения дополнительной информации обратитесь к пункту 06 процедуры 5.8). Если передатчик имеет только три кнопки, и в памяти сохранена только одна высота «H», одновременно нажмите клавиши ▲ и ▼, чтобы восстановить эту высоту.

Что делать, если... (руководство по устранению неисправностей)

□ При включении питания двигатель не запускается:

Сначала исключите вариант срабатывания тепловой защиты (в этом случае достаточно подождать, пока двигатель остынет); после этого следует убедиться, что напряжение сети соответствует значениям, указанным в разделе технических характеристик данного руководства, измерив напряжение между общим и фазным проводом. Наконец, попробуйте поменять местами электрические фазы.

□ При отправке команды на подъем двигатель не запускается:

Это может произойти, если маркиза/ставня находится рядом с верхним концевым выключателем («0»). В этом случае необходимо немного опустить маркизу/ставню и снова дать команду на подъем.

□ Система работает в аварийном состоянии в режиме присутствия оператора:

- Проверьте, не подвергся ли двигатель значительному тепловому воздействию или механическому удару.
- Убедитесь, что все части двигателя находятся в хорошем состоянии.
- Выполните процедуру очистки памяти (параграф 5.13) и снова отрегулируйте концевые выключатели.

Утилизация продукта

Операцию демонтажа в конце срока службы изделия должны выполнять только специалисты, имеющие надлежащую квалификацию.

Данное изделие состоит из различных материалов, частично подлежащих вторичной переработке, а частично — вывозу на свалку. Следует найти информацию о правилах вторичной переработки и методах уничтожения, предусмотренных местным законодательством для данной категории изделий.

Предупреждение! Некоторые детали данного изделия могут содержать вредные или опасные вещества, которые в случае попадания в окружающую среду могут нанести серьезный вред окружающей среде либо здоровью человека. Как показывает изображенный здесь символ, изделие нельзя утилизировать вместе с бытовыми отходами. Отходы следует разделить на категории в соответствии с методами утилизации, предусмотренными местным законодательством, либо вернуть изделие розничному продавцу при приобретении новой модели.



Предупреждение! В местном законодательстве могут быть предусмотрены крупные штрафы за незаконный выброс данного продукта на свалку.

Утилизацию упаковочных материалов устройства следует производить в соответствии с местными нормами.

Технические характеристики

Напряжение питания: см. данные на заводской табличке

Разрешение энкодера: 2,7°

Время непрерывной работы: 4 минуты

Минимальная рабочая температура: -20°C

Класс защиты: IP 44

Примечания:

- Все технические характеристики, приведенные в данном разделе, относятся к температуре окружающей среды 20°C (± 5°C).
- Компания Nice S.p.a. оставляет за собой право вносить изменения в продукцию в любое время, когда сочтет необходимым, при условии сохранения предусмотренного применения и функциональности.

ДЕКЛАРАЦИЯ ЕС О СООТВЕТСТВИИ

Настоящим компания Nice S.p.A. заявляет, что изделия: **E Fit S (...), E Fit M (...), E Fit L (...)** соответствуют основным требованиям и другим соответствующим положениям, изложенным в директивах **1999/5/ЕС, 2006/95/ЕС, 2004/108/ЕС**. Декларацию соответствия нормам ЕС можно просмотреть и распечатать на веб-сайте www.nice-service.com или запросить непосредственно в компании Nice S.p.A.

[подпись]
Г-н **Луиджи Паро**
(Генеральный директор)

RU - Приложение

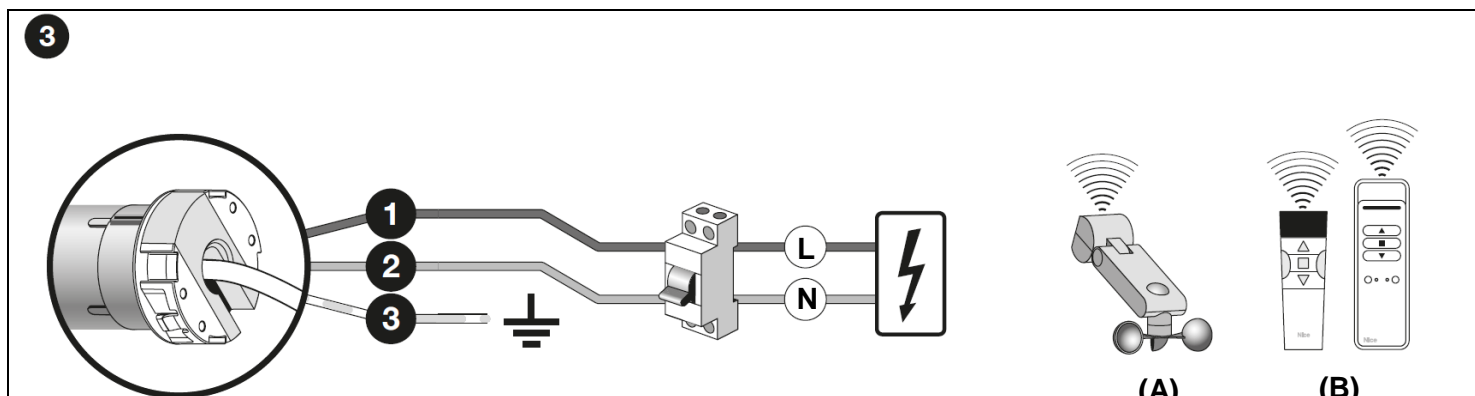
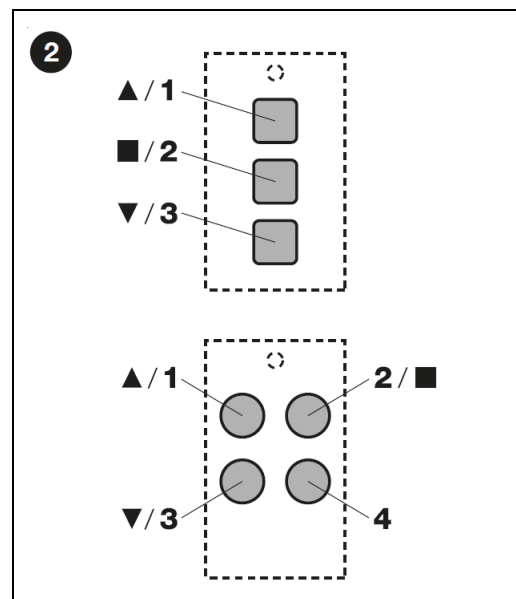
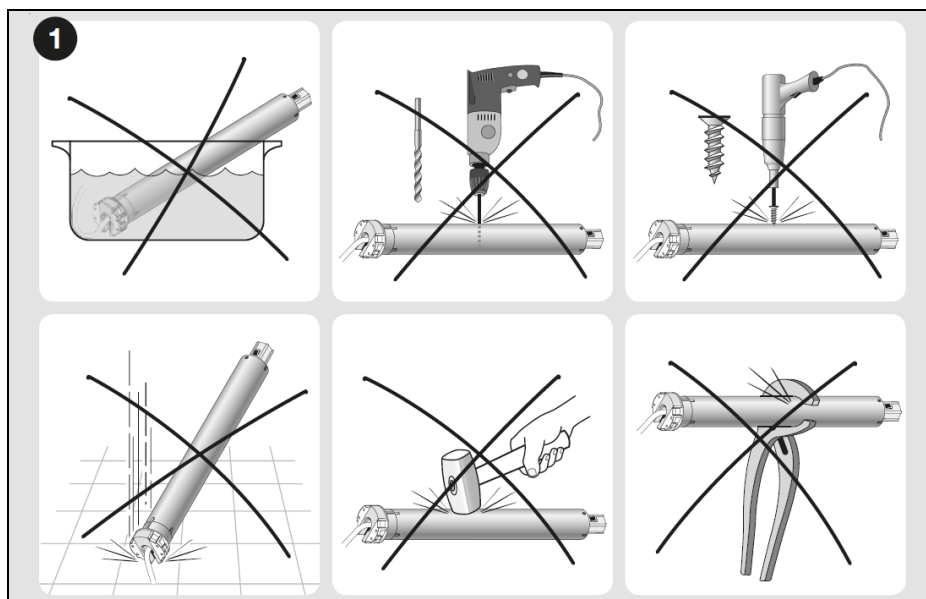

• **КАБЕЛИ:** 1) Коричневый; 2) Синий; 3) Желто-зеленый.

• **ДОПОЛНИТЕЛЬНЫЕ ПРИНАДЛЕЖНОСТИ:** А) Погодный датчик (беспроводной); В) Портативный передатчик (беспроводной).

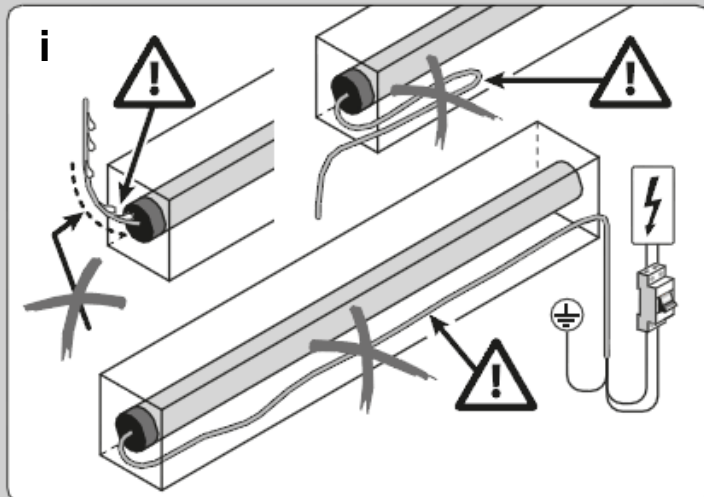
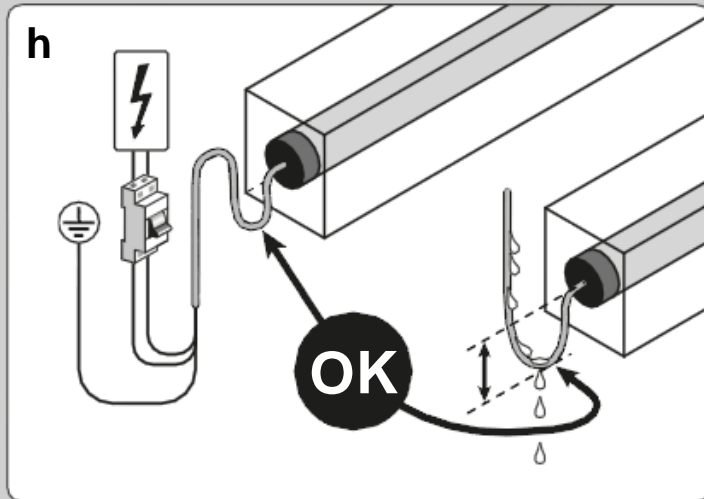
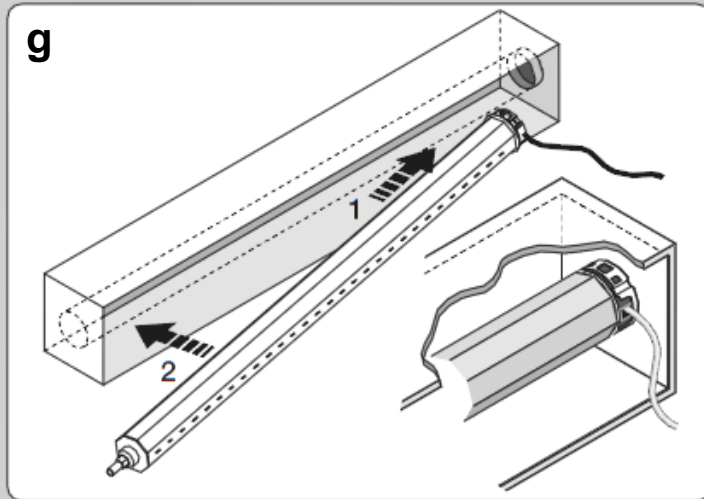
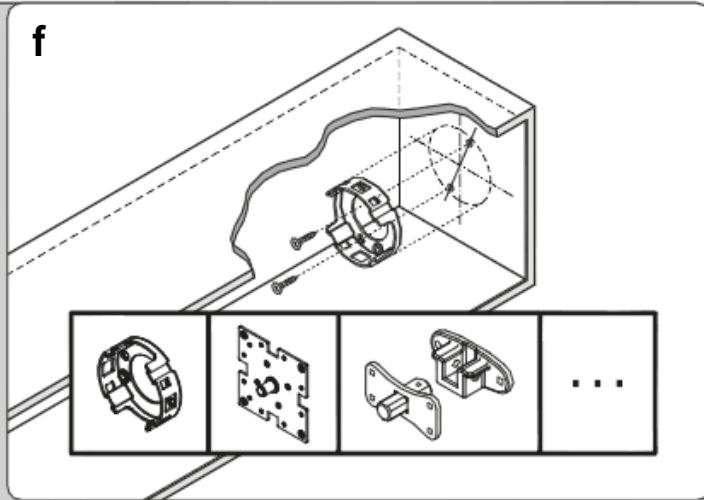
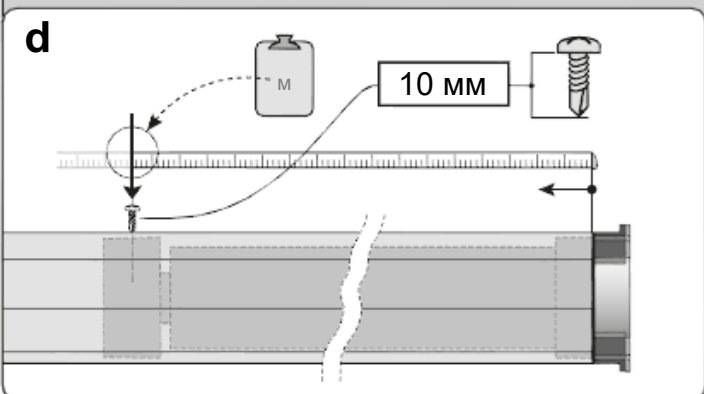
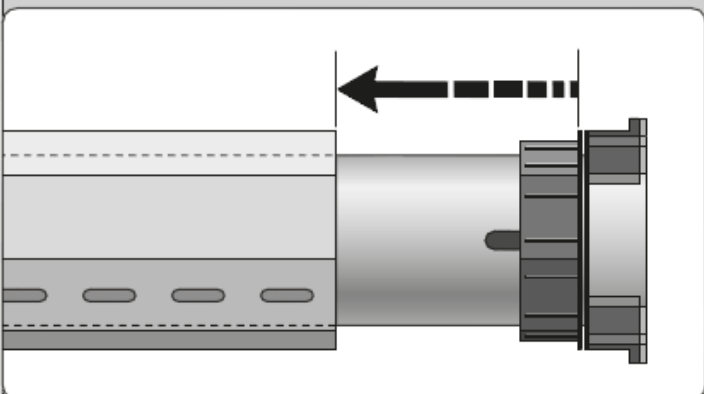
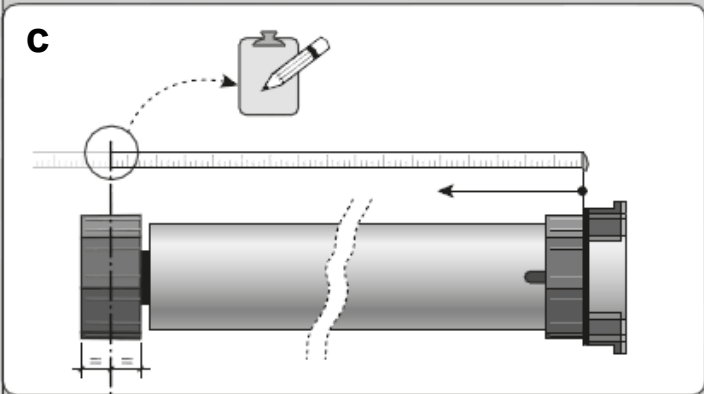
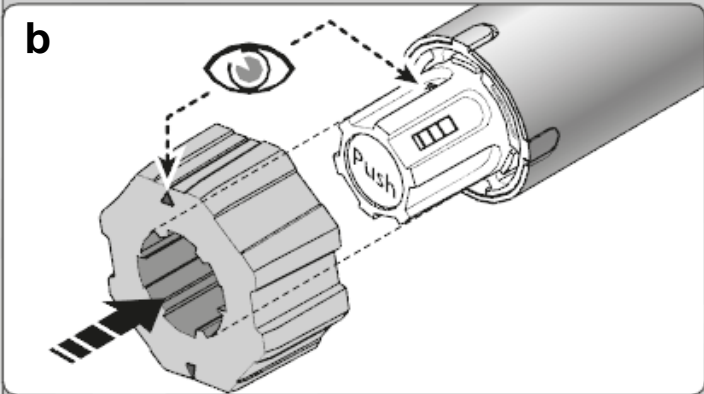
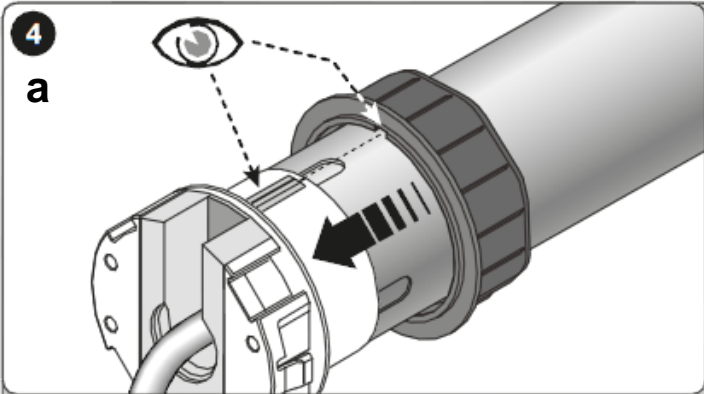



Nice S.p.A
Oderzo TV Italy (Италия)
info@niceforyou.com

www.niceforyou.com

IS0270B00MM_21-062013